

BOLETIM INFORMATIVO

Kinetrol Brasil

No. FSR161018

Data: Santo André, 16 de outubro de 2019

Tema: Atuadores com posição 180°.

Foco: Processos de produção que demandam de movimentação pneumática de 180°
Aplicações que demandam confiabilidade, alta ciclagem e robustez

Módulo 180° é o periférico que integra o atuador 90° standard da Kinetrol que possui o mecanismo interno excêntrico de conversão angular, assim, atingindo o grau de rotação maior!



Configurações e opções:

- Módulos disponíveis de 120° e 180°
- Equipamento robusto e durável
- Eixos excêntricos
- Alta precisão
- Diretamente montado no atuador
- Mantém as características de um atuador Kinetrol.

FS REPRESENTAÇÕES / IMP. & EXP. TUCHLER LTDA
CNPJ: 04.149.254/0001-27

R. Stelio Machado Loureiro, 74 - Jd. Ipanema - Santo Andre - SP - Brasil - CEP: 09121-670

Fone: +55 (11) 2914-1112 - Celular: +55 (11) 99961-3295

contato@fsrepresentacoes.com.br / www.fsrepresentacoes.com.br



Tabela de torques 180° (Em Nm.)

Dimensions/Metric Units

Actuator Model	A mm	B mm	C mm	K mm	G mm	S mm	N	T ISO	D mm	PCD mm	W kg
02 - 1001	32	50	12.5	73	8.0	10.0	4	M4	8.0	25.5	1.1
03 - 1001	36	60	20	108	9.0	12.0	4	M5	10.0	31.1	2
05 - 1001	42	67	20	119	9.5	13.0	6	M5	8.0	34.9	2.5
07 - 1001	59	100	25	152	16.0	20.0	4	M8	16.0	50.9	4.57
09 - 1001	70	126	35	200	19.0	26.0	4	M10	20.0	65.0	13.2
12 - 1001	99	156	45	258	25.0	31.0	4	M12	22.0	77.8	20.45
14 - 1001	125	200	70	396	28.6	38.0	4	M16	28.5	98.8	35.25
16 - 1001	176	274	100	520	41.0	55.0	4	M24	38.0	152.7	125

Atuadores 180° para válvulas de grande diâmetro!

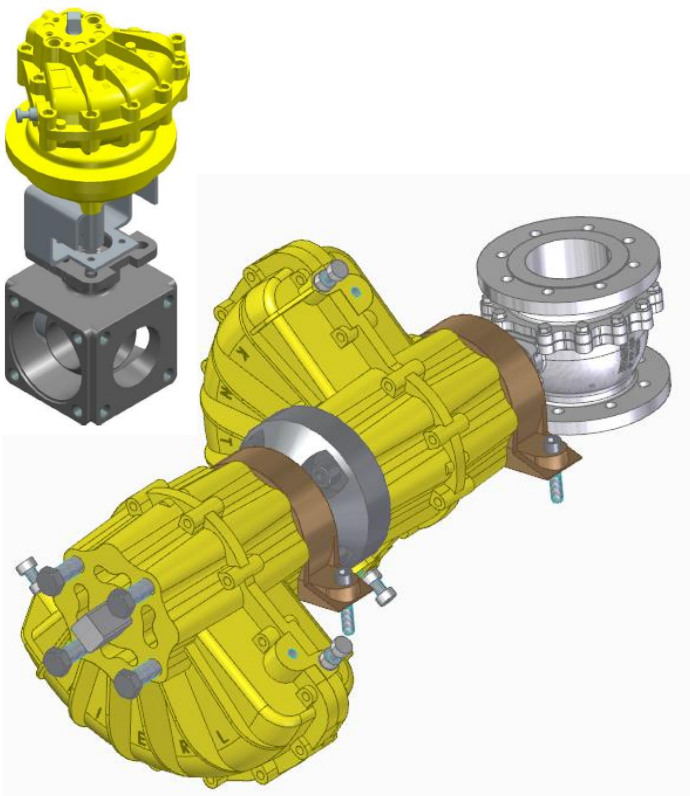

Diferenciais:

- Projeto sob medida
- Desenvolvimento CAD sem custo
- Modelos para teste
- Retorno de investimento garantido
- Atuadores de mais de 40.000Nm de torque
- Alta ciclagem

FS REPRESENTAÇÕES / IMP. & EXP. TUCHLER LTDA

CNPJ: 04.149.254/0001-27

R. Stelio Machado Loureiro, 74 - Jd. Ipanema - Santo Andre - SP - Brasil - CEP: 09121-670

Fone: +55 (11) 2914-1112 - Celular: +55 (11) 99961-3295

contato@fsrepresentacoes.com.br / www.fsrepresentacoes.com.br



Veja em nosso canal no **Youtube** o funcionamento!



Maiores informações, contate-nos.

FSR - IMP. & EXP. TUCHLER LTDA

Distribuidora autorizada e exclusiva em todo o território brasileiro. ®

kinetrol@fsrepresentacoes.com.br - (11) 2914-1112 - www.fsrepresentacoes.com.br

FS REPRESENTAÇÕES / IMP. & EXP. TUCHLER LTDA

CNPJ: 04.149.254/0001-27

R. Stelio Machado Loureiro, 74 - Jd. Ipanema - Santo Andre - SP - Brasil - CEP: 09121-670

Fone: +55 (11) 2914-1112 - Celular: +55 (11) 99961-3295

contato@fsrepresentacoes.com.br / www.fsrepresentacoes.com.br